

原価計算のシステム化 (原価費目別累加法)

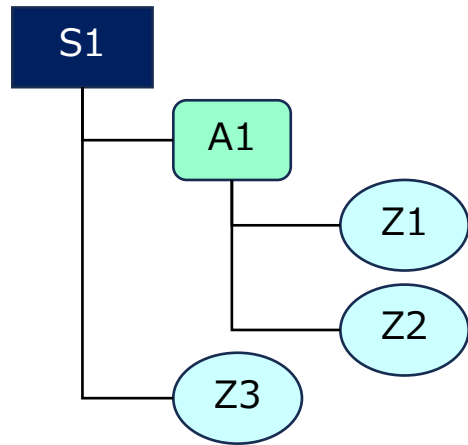

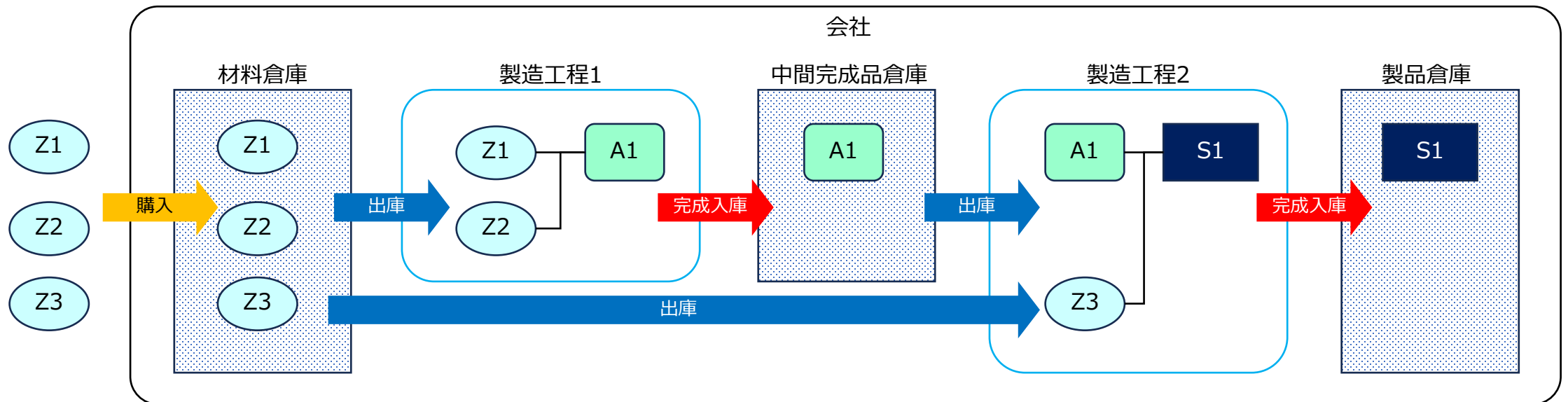

- ・左記の構成で表される製品があるとします。
- ・この製品は、下記の図のように製造されるとします。



累加法

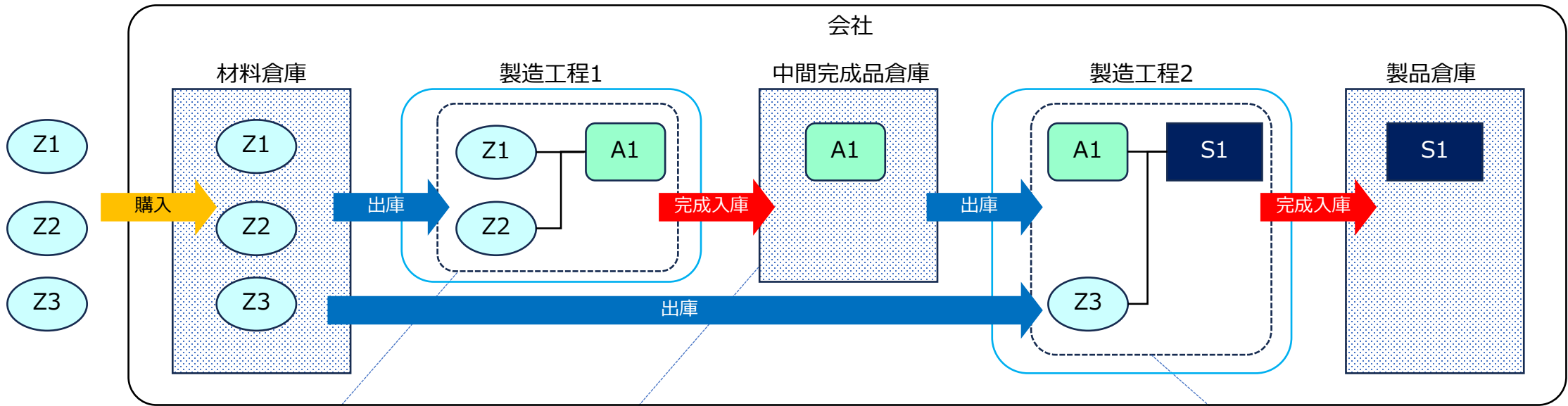

原価計算表 (総合原価計算)

締年月: 組番号: A1-1

	月初仕掛品	月末仕掛品	投入高	出来高
材料費			100	100
自製材料費				0
加工費			15	15
製造間接費			5	5
合計	0	0	120	120

在庫品台帳

締年月:

品目	前月末在庫			当月入庫		当月単価	当月出庫		当月末在庫	
	数量	単価	金額	数量	金額		数量	金額	数量	金額
A1	0	0	0	1	120	120	1	120	0	0
合計			0		120			120		0

原価計算表 (総合原価計算)

締年月: 組番号: S1-2

	月初仕掛品	月末仕掛品	投入高	出来高
材料費			50	50
自製材料費			120	120
加工費			20	20
製造間接費			5	5
合計	0	0	195	195

原価費目別累加法

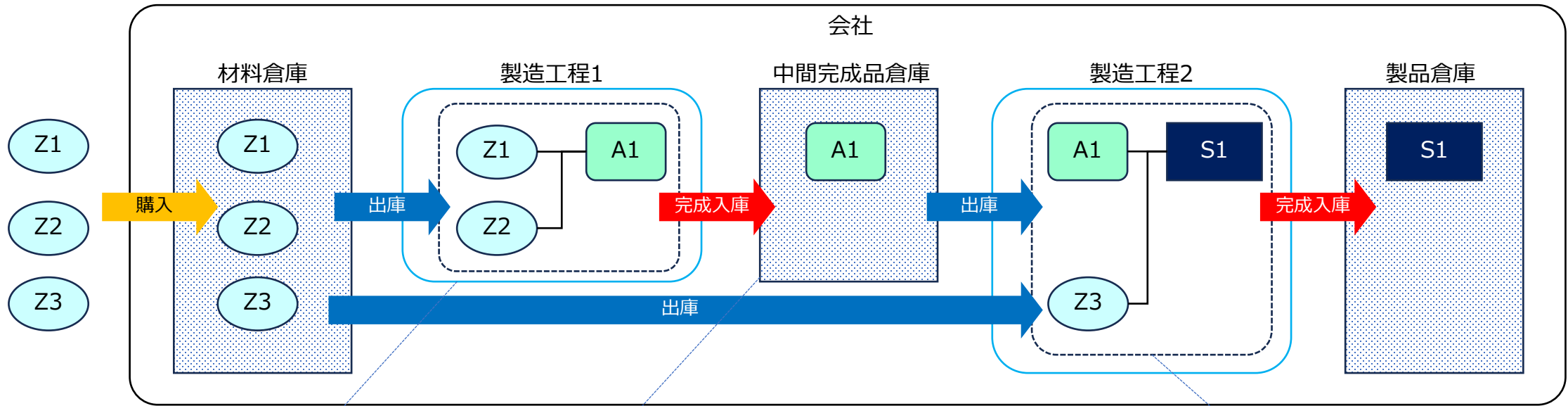

原価計算表（総合原価計算）

締年月： 組番号：A1-1

	月初仕掛品	月末仕掛品	投入高	出来高
材料費			100	100
加工費			15	15
製造間接費			5	5
合計	0	0	120	120

在庫品台帳

締年月：

品目	原価費目	前月末在庫			当月入庫		当月	当月出庫		当月末在庫	
		数量	単価	金額	数量	金額	単価	数量	金額	数量	金額
A1	材料費		0	0		100	100		100		0
	加工費		0	0		15	15		15		0
	製造間接費		0	0		5	5		5		0
	計	0	0	0	1	120	120	1	120	0	0
合計				0		120			120		0

※在庫高計算を原価費目別に行う

原価計算表（総合原価計算）

締年月： 組番号：S1-2

	月初仕掛品	月末仕掛品	投入高		出来高
			前工程	自工程	
材料費			100	50	150
加工費			15	20	35
製造間接費			5	5	10
合計	0	0	120	75	195

※前工程完成品の投入高計算を原価費目別に行う

累加法と原価費目別累加法

■ 累加法

原価計算表（総合原価計算）

締年月： 組番号：A1-1

	月初仕掛品	月末仕掛品	投入高	出来高
材料費			100	100
自製材料費				0
加工費			15	15
製造間接費			5	5
合計	0	0	120	120

在庫品台帳

締年月：

品目	前月末在庫			当月入庫		当月単価	当月出庫		当月末在庫	
	数量	単価	金額	数量	金額		数量	金額	数量	金額
A1	0	0	0	1	120	120	1	120	0	0
合計			0		120			120		0

原価計算表（総合原価計算）

締年月： 組番号：S1-2

	月初仕掛品	月末仕掛品	投入高	出来高
材料費			50	50
自製材料費			120	120
加工費			20	20
製造間接費			5	5
合計	0	0	195	195

合計は一致する

■ 原価費目別累加法

原価計算表（総合原価計算）

締年月： 組番号：A1-1

	月初仕掛品	月末仕掛品	投入高	出来高
材料費			100	100
加工費			15	15
製造間接費			5	5
合計	0	0	120	120

在庫品台帳

締年月：

品目	原価費目	前月末在庫			当月入庫		当月単価	当月出庫		当月末在庫	
		数量	単価	金額	数量	金額		数量	金額	数量	金額
A1	材料費		0	0		100	100		100		0
	加工費		0	0		15	15		15		0
	製造間接費		0	0		5	5		5		0
	計	0	0	0	1	120	120	1	120	0	0
合計			0		120			120		0	

原価計算表（総合原価計算）

締年月： 組番号：S1-2

	月初仕掛品	月末仕掛品	投入高		出来高
			前工程	自工程	
材料費			100	50	150
加工費			15	20	35
製造間接費			5	5	10
合計	0	0	120	75	195

※月初仕掛品、月末仕掛品、出来高も前工程、自工程に分けて計算する必要がある

累加法と原価費目別累加法（総合原価計算の場合の原価計算表フォーマット）

■ 累加法

締年月： 組番号：S1-2

	月初仕掛品	月末仕掛品	投入高	出来高
材料費			50	50
自製材料費			12	12
加工費			20	20
製造間接費			5	5
合計			195	195

①
②
③
④ (① + ③ - ②)

→ 自製材料費の内訳が前工程欄に表示する

■ 原価費目別累加法

締年月： 組番号：S1-2

	月初仕掛品			月末仕掛品			投入高			出来高		
	前工程	自工程	合計	前工程	自工程	合計	前工程	自工程	合計	前工程	自工程	合計
材料費							100	50	150	100	50	150
加工費							15	20	35	15	20	35
製造間接費							5	5	10	5	5	10
合計							120	75	195	120	75	195

■メリット

- ・製品（最終完成品）の製造原価が原価費目別に算出される
- ↓
- ・売上原価が原価費目別に算出される
- ↓
- ・損益分岐点分析等が可能になる

売上高	売上原価（変動費＝直接材料費）		
	付加価値	固定費	製造費
			販売費及び一般管理費
営業利益			

■デメリット

- ・原価計算結果情報のデータ量が多くなる（大量になる）
- ↓
- ・計算に時間がかかる
- ・データ検索に時間がかかる

【本件に関するお問い合わせは下記まで】

ソフトウェア株式会社

〒464-0075 名古屋市千種区内山三丁目18番10号 千種ステーションビル802号室

Tel : 052-439-6758 Fax : 052-439-6759